

Änderungen: a) neu: Sensoreinheit M12x1
 b) englische Beschriftung
 c) Mass 120° eingefügt

19.03.2007 Kob
 15.08.2007 Kob
 11.11.2008 Kob

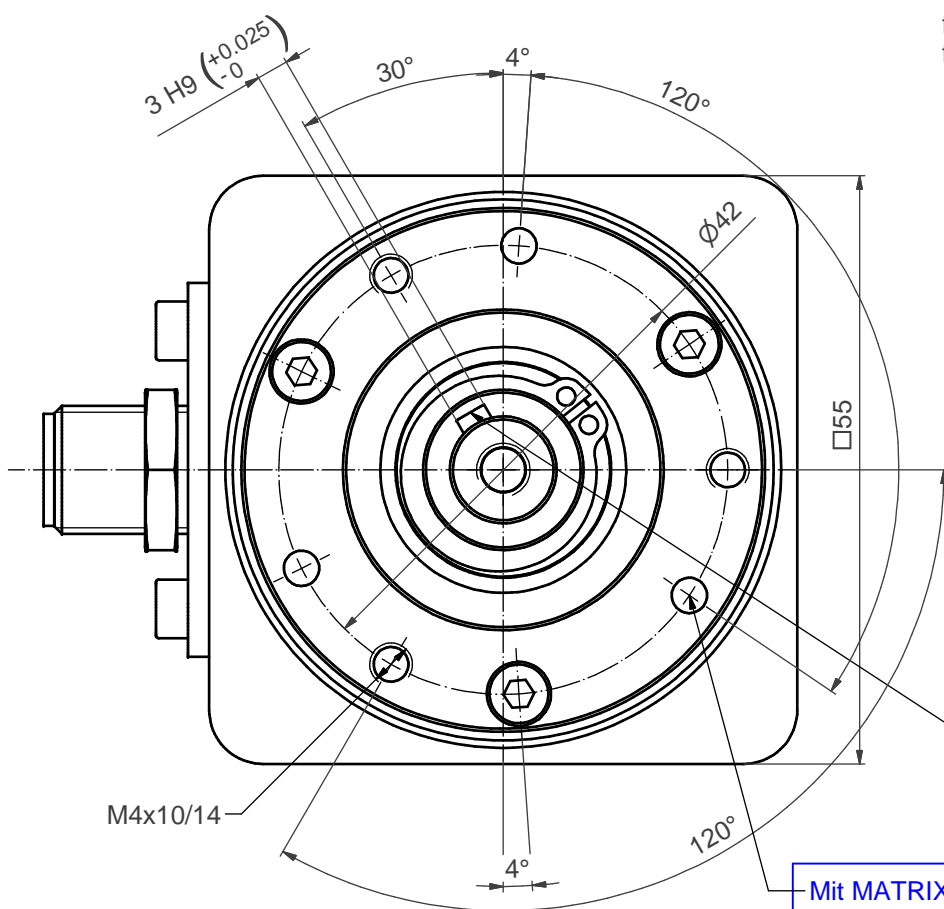

für Schlauch ø8 mm
 for hose ø8 mm

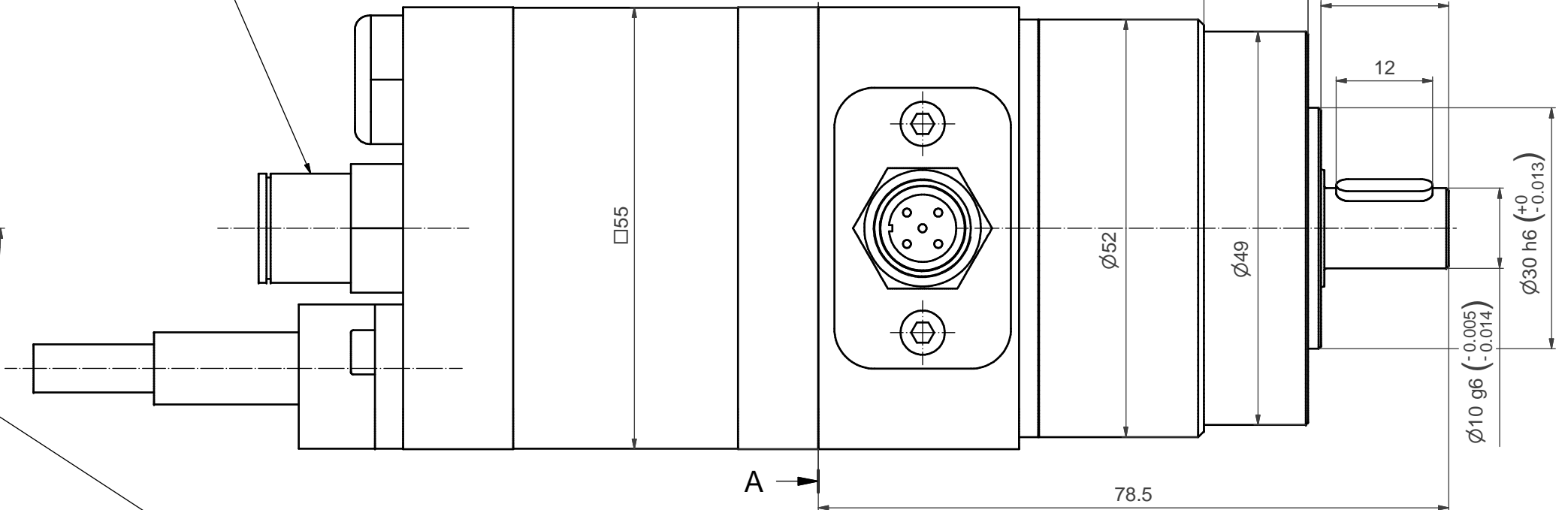

Mit MATRIX-Ventil
 nicht anwendbar.
 With MATRIX valve
 unapplicable.

In dieser Position
 kann die Lage der Passfedernut
 zum Bohrbild um ±1.5° abweichen.
 In this position the
 key-way can deflect ±1.5° in
 relation to the drilling pattern.

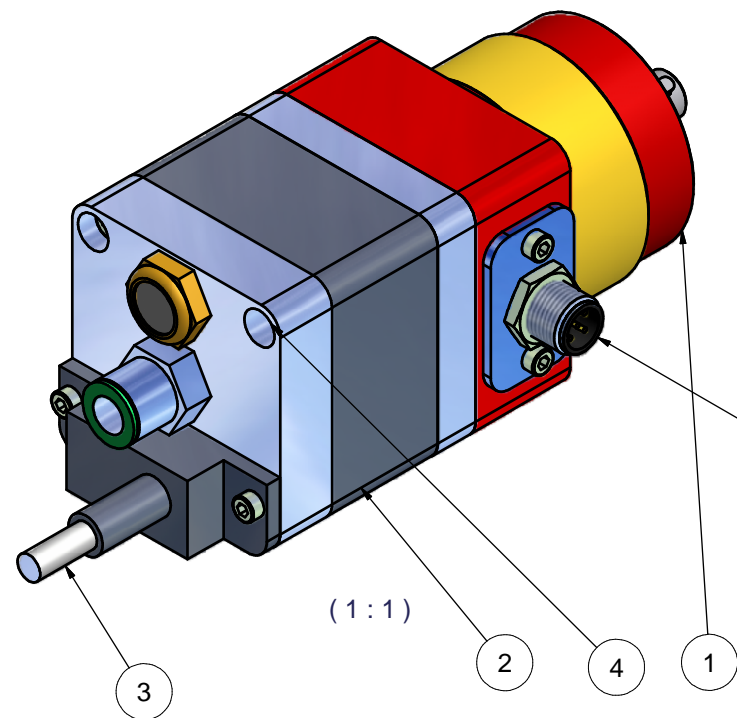

(1:1)

Option Betrieb mit Sensoren:
 Sensoreinheit 500-12-290 ist zu bestellen.
 (Anschluss über 5-pol-Stecker M12x1)
 Option: operation with sensors:
 sensor-unit 500-12-290 to be ordered.
 (connection with 5-pin connector M12x1)

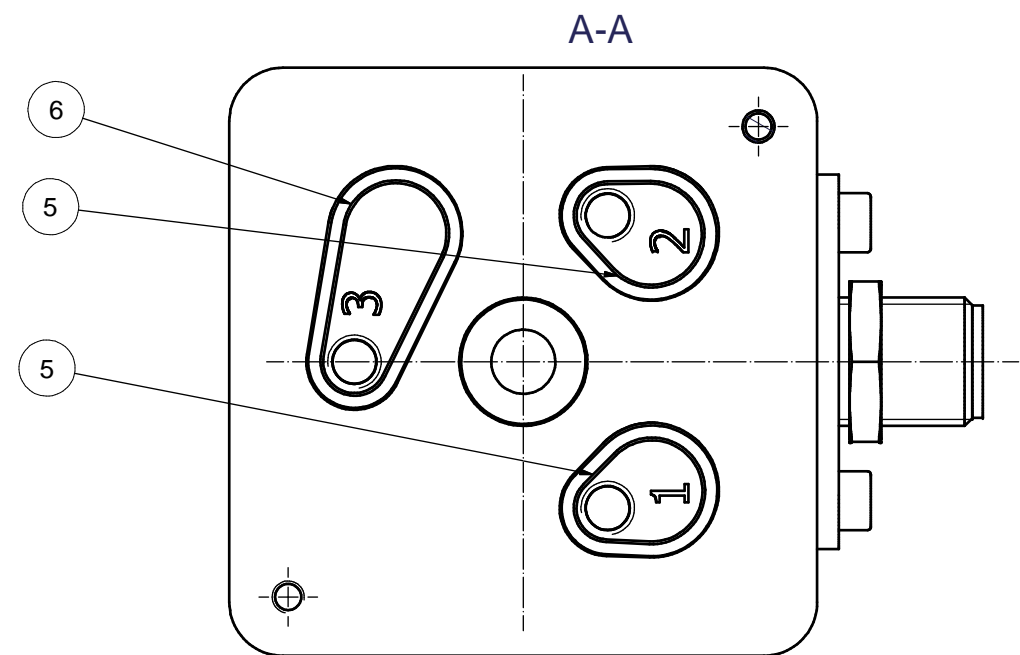

Pos	Stk	Bezeichnung	Nummer	Werkstoff	NORM	Bemerkungen
6	1	O-Ring	16x1,5	NBR		MAAGTECHN
5	2	O-Ring	11x1,5	NBR		MAAGTECHN
4	2	I6kt-Schraube	M3x50	8.8 verz.		ISO 4762
3	1	PVC-Kabel	868.854M			
2	1	Ventil	Matrix754.4E2C3 24			
1	1	Schrittmotor BPS-1216MX	500-12-260			
Gegenstand				Massstab	Gezeichnet	19.12.06
Kundendokument				2:1	Geprüft	19.03.2007
Schrittmotor BPS-1216MXS				Gesehen		E. Kobel
BAUMGARTNER MASCHINENBAU AG Maschinenbau & Teilefertigung				Blatt 1 von 1	Format	A2
Gewerbestr. 11, Lätti 3053 Münchenbuchsee Tel +41 (0)31 868 44 45 Fax +41 (0)31 868 44 40 www.baumtech.ch				Nummer	500-12-314c	